

# Jeder Karton ein Maßanzug.

**HE HOMAG**

**Kartonschneidemaschine**  
PAQTEQ C-250

**YOUR SOLUTION**





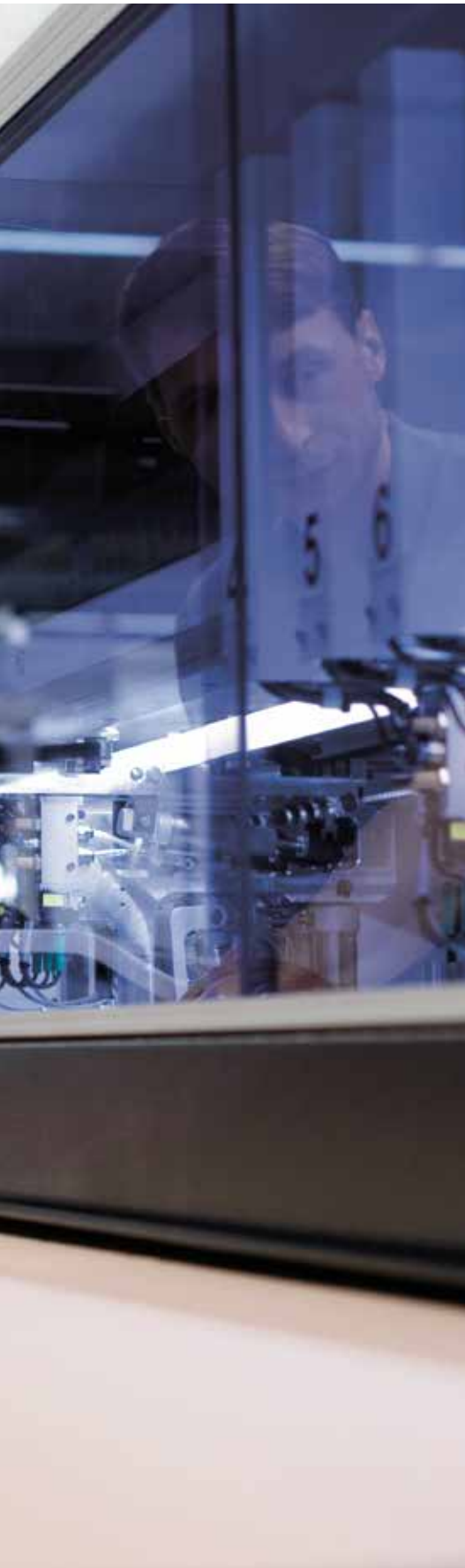

## Instant-Packing: Sicheres und verantwortungsvolles Verpacken – just in time

Die Kartonschneidemaschine PAQTEQ produziert ressourcenschonende Verpackungslösungen für die Zukunft der Holzverarbeitenden Industrie. Die PAQTEQ fertigt vollautomatisch und just-in-time Kartonagen nach Maß. In einem dynamischen Prozess werden Rohstoffe verantwortungsvoll eingesetzt. Verpackungs- und Füllmaterial werden dabei signifikant eingespart. Durch ein reduziertes Transportvolumen sinken CO<sub>2</sub>-Emissionen und Kosten. Instant-Packing steht für sicheres und verantwortungsvolles Verpacken.

### YOUR SOLUTION

**MEHR: [HOMAG.COM](https://www.homag.com)**



PAQTEQ

### INHALT

- 04 Maßgeschneiderte Verpackung
- 06 PAQTEQ C-250
- 08 Zuführsysteme
- 10 PAQTEQ Shop
- 14 intelliCut
- 16 Aufbau & Funktion
- 18 Technische Daten
- 20 LifeCycleService





„Mit der Kartonschneidemaschine PAQTEQ erschließen Sie sich neue Horizonte für den Einsatz des Verpackungsmultitalents Wellpappe. Steigern Sie die Effektivität Ihrer Logistikkette durch die Verwendung maßgeschneiderter, umweltfreundlicher Kartonagen – hergestellt auf der PAQTEQ.“

## Maßgeschneiderte Verpackungen - umweltbewusst und nachhaltig.

Sensible Produkte und hochwertige Waren erfordern besonderen Schutz und Halt. Um optimale Eigenschaften für Transport, Lagerung und Verkauf zu bieten, werden Verpackungen speziell gestaltet. Für die PAQTEQ C-250 entwickeln Designer, Konstrukteure und Praktiker auf der ganzen Welt Zuschnitte, die direkt von der Maschine via Internet abgerufen und mit wenigen Eingaben an die speziellen Belange des Packgutes angepasst werden.

Mit unserer Kartonschneidemaschine haben wir für jeden Kunden die passende Lösung – von der Einstiegsconfiguration bis zur Hochleistungsmaschine; von der Standardanwendung bis zum komplexen Verpackungszuschnitt. Produzieren Sie mit der PAQTEQ C-250 genau die Verpackung, die Sie benötigen – in optimaler Form, mit hohem Volumennutzungsgrad und bei geringsten Stückkosten.



Vielfalt an Produktdesigns, zunehmender Kostendruck für Produzenten und Logistiker sowie sich verschärfende Auflagen der Gesetzgeber.



Produktspezifische Verpackungen aus ökologisch unbedenklichem Material mit einem hohen Volumennutzungsgrad bieten sich als Lösung an.

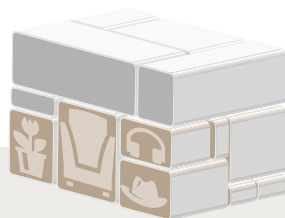

Optimierung der Dimensionen und Anordnung sowie Pack- und Palettieranweisungen.



Anpassung des gesamten Verpackungssystems führt zu einem ökonomischen und schadensfreien Transportsystem.

## PAQTEQ C-250 – die Maßgeschneiderte

Gestalten Sie Ihre PAQTEQ C-250 nach Ihren eigenen speziellen Anforderungen und Bedürfnissen. Ihre Optionen reichen von der manuellen Einzelblattzuführung bis zu 12 Bahnbreiten im vollautomatischen Zugriff.

**PAQTEQ C-250 – Ist sowohl zur Nutzung im „Stand alone“ Betrieb, als auch zur Integration am Beginn einer Verpackungslinie konzipiert.**

- Fertigt die perfekte Verpackung auf Knopfdruck - vollautomatisch, maßgeschneidert und just-in-time
- Optimaler Produktschutz auch ohne zusätzliche Füllmaterialien
- Bis zu 8 reelle + 8 virtuelle Längswerkzeuge für max. Leistung - ermöglichen die Multilinienerbearbeitung für komplexere Zuschnitte und Verpackungsdesigns
- Multifunktionale Schneidwerkzeuge - vollautomatisch und schnell rüstend
- Single Point Prinzip - Schneiden, Rillen und Perforieren auf einen Punkt
- Gezahnte Schneidmesser für beste Schnittqualität



Die PAQTEQ C-250 schneidet, perforiert und rillt maßgeschneiderte **Kartonverpackungen** zum Produkt – just-in-time. Einfach aufstellen, anschließen und loslegen.



Die **Produktverwaltung** verwaltet alle in die PAQTEQ importierten Kartonreferenzen und generiert aus diesen Datensätzen passende Produktionslisten für die automatische Kartonagenfertigung.



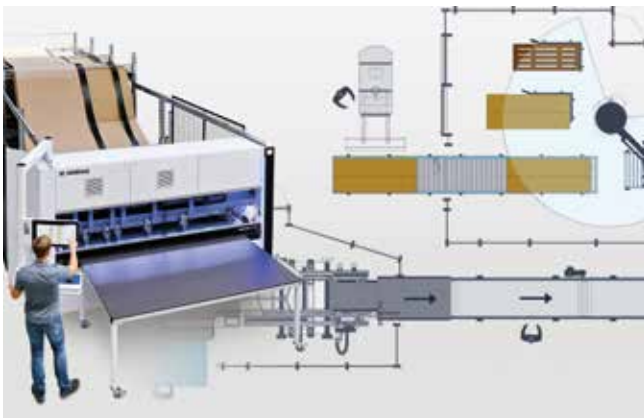

Die **Linienintegration** vernetzt eine PAQTEQ C-250 mit anderen Verpackungsmaschinen zu halb- bis vollautomatischen Verpackungslinien.



Die **Barcodesteuerung** macht die Dateneingabe zum Kinderspiel. Einfach Barcodes scannen und eine Kartonreferenz mit allen benötigten Daten wird auf die Kartonschneidemaschine übertragen.

## Kartonagenzuführsysteme.

Kartonschneidemaschinen verarbeiten Wellpappe zu individuellen Kartons. Der Zuschnitt der Kartonage erfolgt im Durchlauf, das heißt, das Zuführsystem transportiert die Wellpappe automatisch in den Zuschnittautomat. Vom Einzelblatt bis zur Endloskartonage mit gleichzeitig 12 verschiedenen Bahnbreiten – die PAQTEQ Kartonschneidemaschine bietet für nahezu jede Anforderung das passende Kartonagenzuführsystem.







Die **Einzelblattzuführung** ermöglicht die Zuführung einzelner Verpackungsblätter sowie die Verwendung von Endloskartonage ohne Haspel.



**Automatische Einzelblattzuführung mit Hubtisch** ermöglicht die automatische Zuführung gestapelter Einzelblattware.



In der Betriebsart **Side-by-Side** wird das Kartonagenzuführfach um eine weitere Bahnbreite erweitert, sodass bei einem 6-Fach-Wechselsystem bis zu 12 Bahnbreiten im Einzelzugriff möglich sind.



Die **Kombi-Kartonagenzuführung** ermöglicht die Zuführung von Einzelblättern sowie die Verwendung von Endloskartonagen.



Der **Endloskartonagenwechsler** ist ein automatisches Wechselsystem für Endlosbahnbreiten mit bis zu sechs Fächern.

# Verpackungen à la carte

Mit der Kartonschneidemaschine PAQTEQ C-250 können Verpackungen mit wechselnden Zuschnitten und Designs bereits ab Losgröße 1 hergestellt werden! Kernstück sind flexible Werkzeuge, die Kartonagen im Durchlauf automatisch zuschneiden. Kartonschneidemaschinen können sowohl im "Stand alone" Betrieb arbeiten als auch in Verpackungslinien integriert werden.

Das Beste: In unserem PAQTEQ Shop erhalten Sie alle Designs für Ihre Verpackungen auf einen Klick.



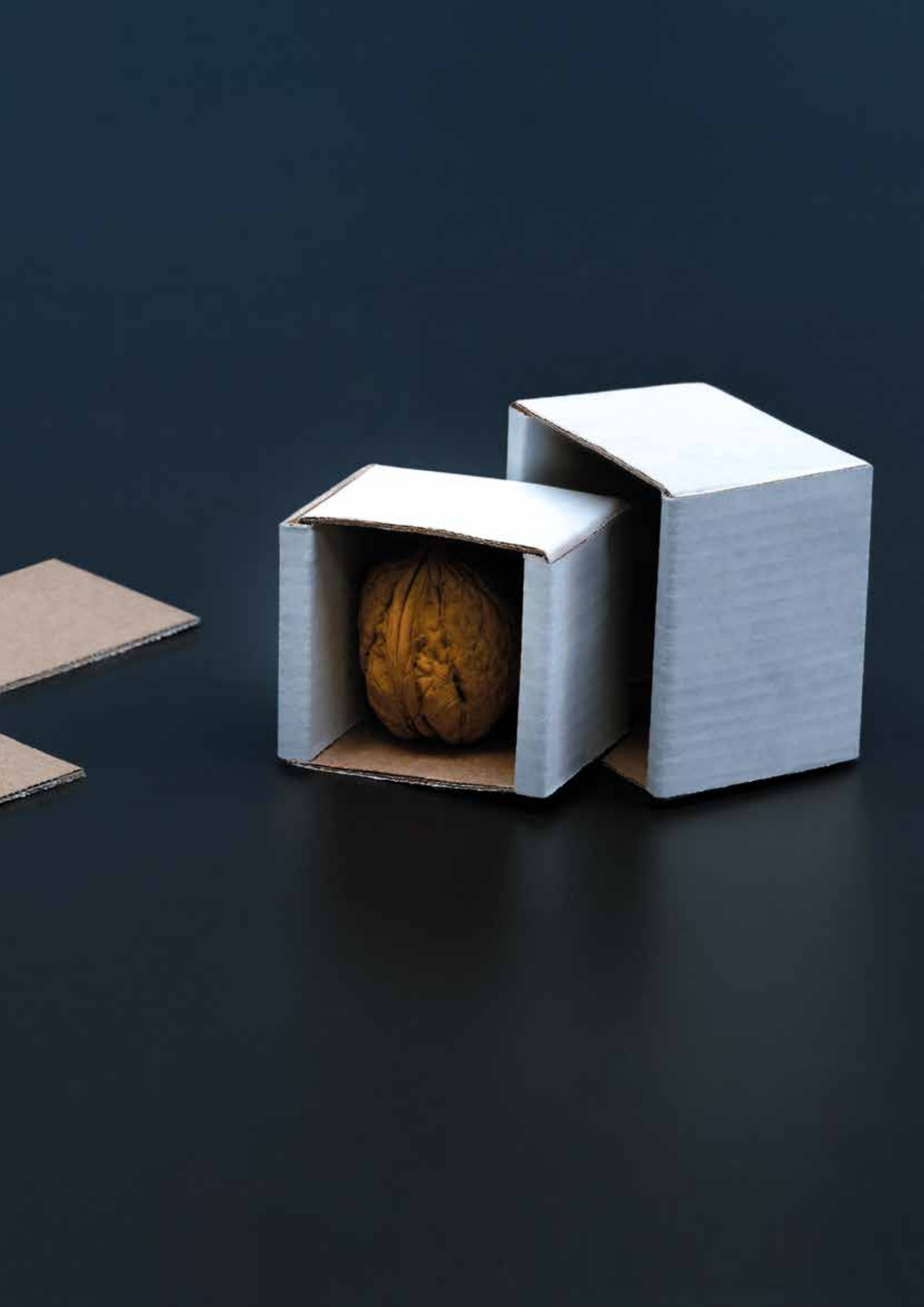



# HOMAG

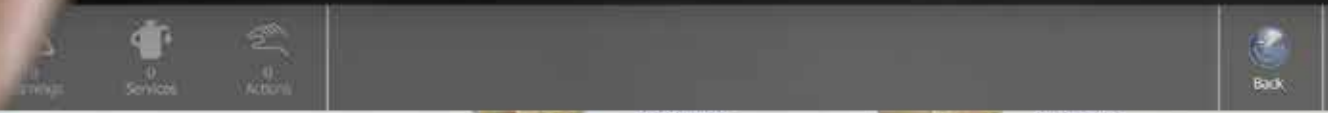

- |  |  |
|--|--|
| <br>ab 168,00 € *<br>MEHR INFO  | <br>ab 168,00 € *<br>MEHR INFO  |
| <br>Zuschnitt FEFCO 0422<br>VARIANTE<br>Variante wählen<br>ab 168,00 € *<br>MEHR INFO | <br>Zuschnitt FEFCO 0423<br>VARIANTE<br>Variante wählen<br>ab 168,00 € *<br>MEHR INFO |
| <br>Zuschnitt FEFCO 0426<br>VARIANTE<br>Variante wählen<br>ab 168,00 € *<br>MEHR INFO | <br>Zuschnitt FEFCO 0428<br>VARIANTE<br>Variante wählen<br>ab 168,00 € *<br>MEHR INFO |
| <br>Zuschnitt FEFCO 0429<br>VARIANTE<br>Variante wählen<br>ab 168,00 € *<br>MEHR INFO | <br>Zuschnitt FEFCO 0432<br>VARIANTE<br>Variante wählen<br>ab 168,00 € *<br>MEHR INFO |
| <br>Zuschnitt FEFCO 0453<br>VARIANTE<br>Variante wählen<br>ab 168,00 € *<br>MEHR INFO | <br>Zuschnitt FEFCO 0454<br>VARIANTE<br>Variante wählen<br>ab 168,00 € *<br>MEHR INFO |
| <br>Zuschnitt FEFCO 0456<br>VARIANTE<br>Variante wählen<br>ab 168,00 € *<br>MEHR INFO | <br>Zuschnitt FEFCO 0478<br>VARIANTE<br>Variante wählen<br>ab 168,00 € *<br>MEHR INFO |

Maschine bereit  
Daten

# PAQTEQ Shop

## Verpackungsdesign auf einen Klick

Im PAQTEQ Shop können Verpackungsdesigns direkt von der Maschine aus erworben und sofort genutzt werden. So steht immer das optimale Verpackungsdesign auf der PAQTEQ zur Verfügung – und zwar schnell und ohne komplizierte Abklärungsprozesse.



Im **PAQTEQ Shop** finden Sie eine Vielzahl an Kartonagenzuschnitten einschließlich vieler FEFCO-Standards zur sofortigen Anwendung auf der PAQTEQ C-250. [www.PAQTEQ-Shop.com](http://www.PAQTEQ-Shop.com)



### Das richtige Verpackungsdesign sofort zur Hand! - Alle Kartontypen sind getestet!

- Mehr als 230 Kartontypen, stetig wachsend
- Reduziert Beratungszeit
- Detaillierte Typ- und Leistungsbeschreibung anhand eines Referenzkartons
- Alle Kartontypen getestet
- In weniger als 60 Sekunden verfügbar
- Automatische Updates bestehender Kartonagen bei Download
- Flatrate Onlineshop





# intelliCut – eine Maschinenbedienung so intuitiv wie beim Smartphone!

Die intelligente Maschinensteuerung der PAQTEQ überwacht sich selbst und führt gegebenenfalls automatisch eine Nachkalibrierung durch, damit eine hohe Zuschnittgenauigkeit gehalten werden kann. Zur Optimierung der Materialbestellung werden automatisch alle Kartonagenzuschnitte erfasst und über drei Monate statistisch ausgewertet. Angezeigt werden u. a. die Bahnbreiten und die 10 Zuschnitte mit dem höchsten Verschnitt.



Alle **Maschinendaten** werden in Echtzeit auf der powerTouch Bedienoberfläche erfasst und visualisiert. Somit sind statistische Auswertungen möglich, auch direkt auf der Maschine.



Die **Verschnittoptimierung** errechnet die ideale Position für ein Kartondesign auf der Endloskartonage und richtet dessen Schnittmuster so aus, dass möglichst wenig Abfall entsteht.

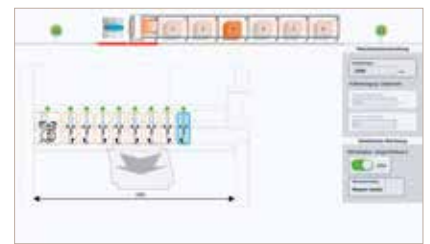

**Multilinienbearbeitung** mit 6 realen und 6 zusätzlichen virtuellen Längswerkzeugen sowie einem Querwerkzeug ermöglichen komplexe Zuschnitte und Verpackungsdesigns.



Das **intelligente Restlängenmanagement** reduziert Maschinenstillstandzeiten und erleichtert den Stapelwechsel.



Über die **freie Nullkantenwahl** können Zuschnitte auf beiden Seiten der Kartonschneidemaschine vorgenommen werden.



Die Parameter je Zuschnitt (z.B. Länge, Breite, Höhe) werden als **Kartonreferenz** gespeichert. Wiederkehrende Zuschnitte können einfach ausgewählt und ohne erneute Parametereingabe produziert werden.



Bei Verwendung von **Produktionslisten** erfolgt die Kartonagenherstellung automatisiert. Unterbrechungen mit Einzelzuschnitten sind möglich, ohne dass die letzten Einstellungen „vergessen werden“.



Das integrierte **Fehlerdiagnosesystem** analysiert alle Arbeitsgänge und meldet notwendige Wartungen, um jederzeit eine gleichbleibend hohe Qualität zu gewährleisten und Stillstandzeiten zu vermeiden.



Über das integrierte **Backup-System** werden alle Daten der Kartonschneidemaschine periodisch gesichert, um einen Datenverlust zu vermeiden.

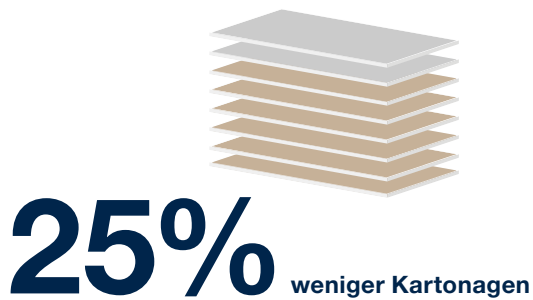
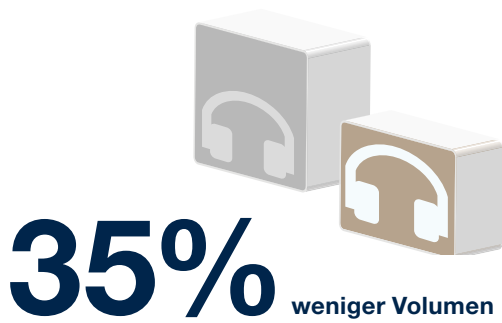

Quelle: GVM Gesellschaft für Verpackungsmarktforschung mbH

- 1 Zuführsystem** transportiert Wellpappe, von der Einzelblattzuführung bis zum Endlosmagazin mit Wechselfunktion, in den Zuschnittautomat.
- 2 Endloskartonage** als Wellpappe ohne Lieferantenbindung, reduziert Lagerkosten und ist individuell bedruckbar.
- 3 Zuschnittautomat** mit max. 9 multifunktionalen Schneidwerkzeugen für beinahe jedes Kartondesign.
- 4 Bedienzentrale** mit intuitiver Steuerungssoftware **intelliCut**.
- 5 Beleuchteter Schneidraum**, extra leicht zugänglich für die Wartung und Pflege der Werkzeuge.
- 6 Ablagetisch** unterstützt den Bediener beim Austransport der fertigen Zuschnitte und erhöht die Ergonomie am Arbeitsplatz.

## Maßgeschneiderte, umweltfreundliche Verpackungen – hergestellt auf der PAQTEQ Kartonschneidemaschine

Mit HOMAG setzen Sie auf flexible Lösungen. Denn ob Serienbetrieb oder Losgröße 1, ob Einzelblattzuführung oder Endloskartonage, ob im "Stand alone" Betrieb oder in eine komplexe Verpackungslinie integriert – die Kartonschneidemaschine PAQTEQ passt sich flexibel

an Kundenanforderungen und -bedürfnisse an, und sie wächst mit ihren Aufgaben: Je nach Anforderung lässt sie sich individuell mit Faltmaschine, Verschlussautomat, Robotereinlegestation oder Roboterpalettierung zu einer kompletten Verpackungslinie ergänzen.

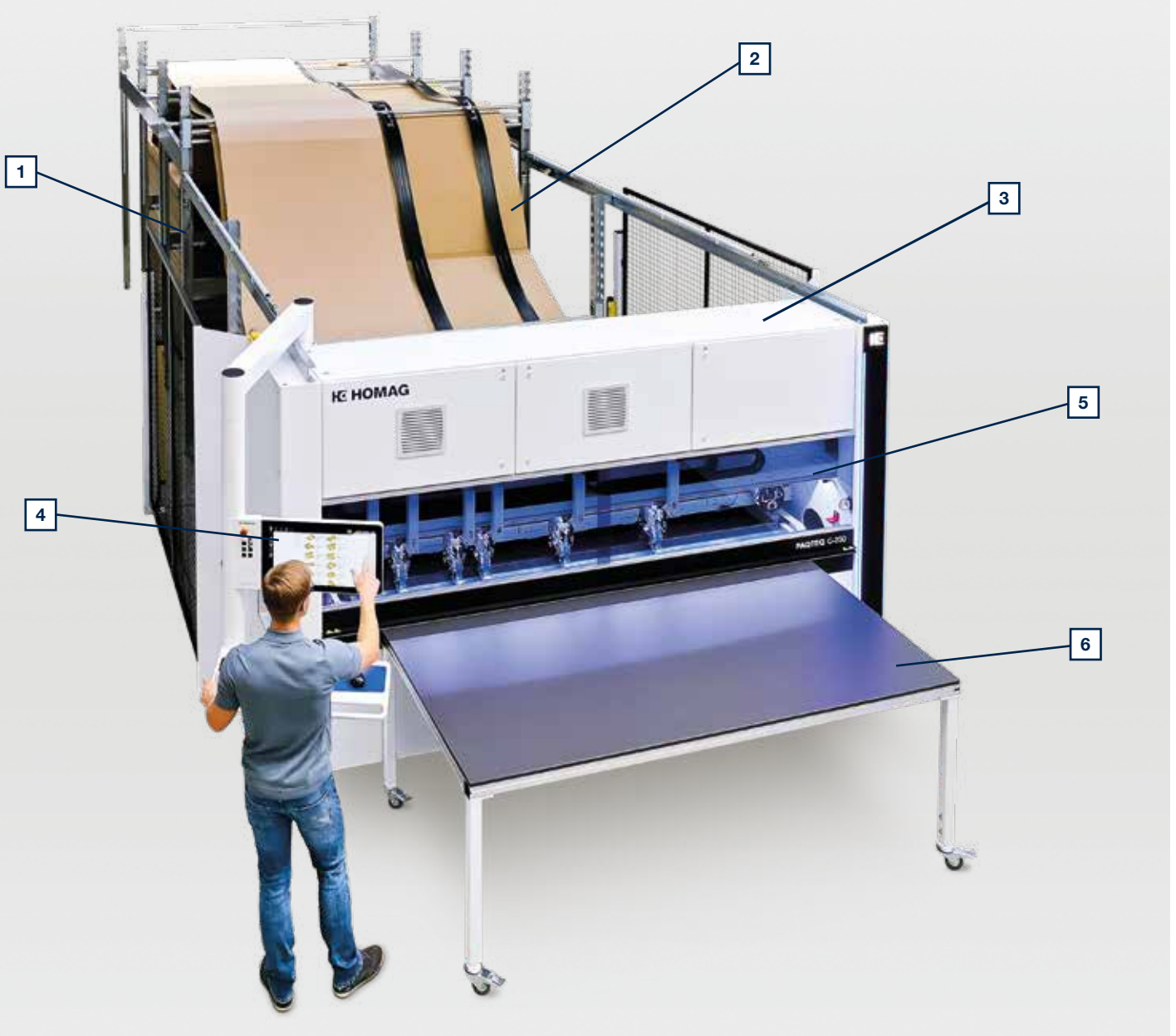

**Auf Gummirollen laufende Werkzeuge** sorgen für geringere Schneidkräfte und weniger Verschleiß bei bester Schnittqualität und langer Werkzeuglebensdauer.



Mit den **vollautomatisch zu verfahrenen und schnell zu rüstenden Schneidwerkzeugen** kann nahezu jeder Zuschnitt produziert werden.



Der **leicht zugängliche, beleuchtete Schneidraum** erleichtert die Prozesskontrolle und die Wartungsarbeiten.



TECHNISCHE DATEN	PAQTEQ C-250 (kurze Variante)	PAQTEQ C-250
<b>Länge der Kartonage (Austransport)</b>	min. 300 mm	min. 300 mm
<b>Breite der Kartonage (Eintransport)</b>		
Einzelblatt	350 – 1.500 mm	350 – 2.500 mm
Endloskartonage einfach	350 – 1.500 mm	350 – 2.500 mm
Endloskartonage Side-by-Side	max. 1.350 mm	max. 2.350 mm
<b>Stapelhöhe inkl. 120 mm Platte</b>	max. 2.150 mm	max. 2.150 mm
<b>Arbeitsbreite</b>	max. 1.500 mm	max. 2.500 mm

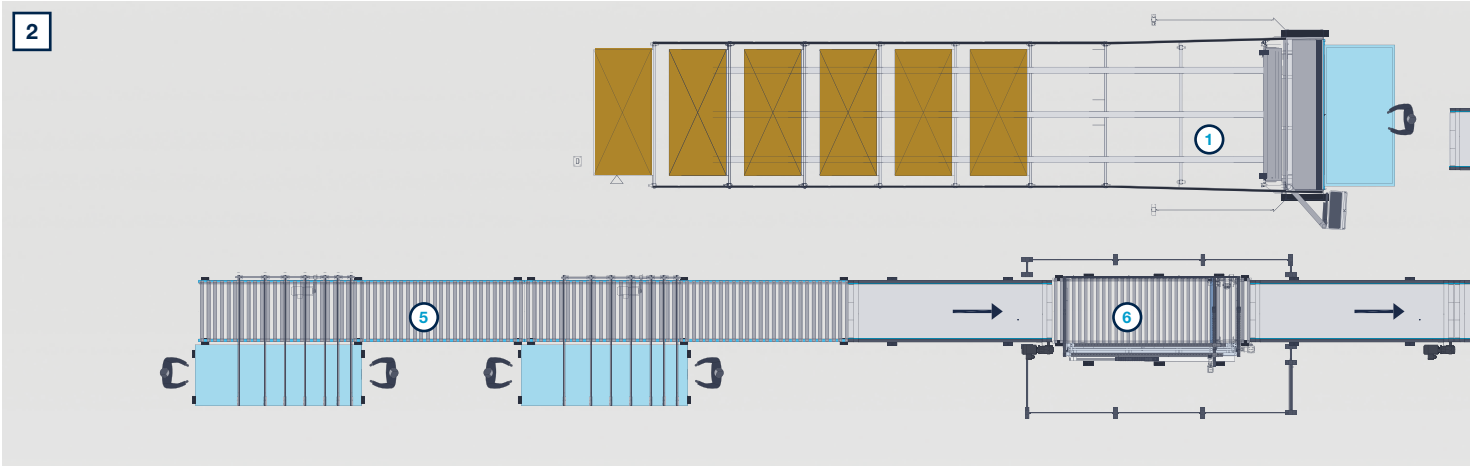
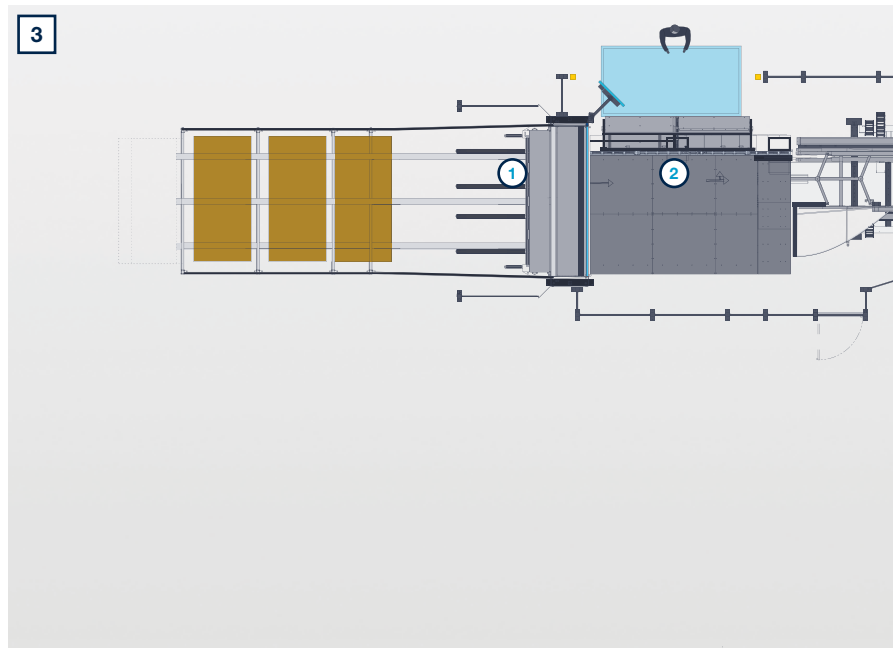
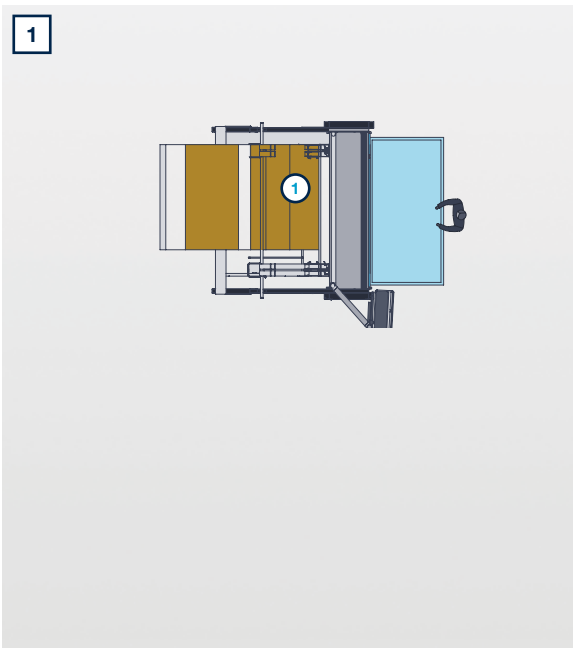

**1 PAQTEQ im "Stand alone" Betrieb**

- ① Karton-Schneidemaschine

**2 PAQTEQ Integration in Verpackungslinie**

- ① Karton-Schneidemaschine
- ② Packstrecke
- ③ Karton-Verschlussmaschine
- ④ Manuelle Abstapelung
- ⑤ Werkstück-Aufgabestation
- ⑥ Messstation
- ⑦ Packstück-Übergabestation

TECHNISCHE DATEN	PAQTEQ C-250/15 & PAQTEQ C-250
<b>Zuschnitt-Toleranz</b>	
Längsrichtung	max. 0,5 %
Querrichtung	max. +/- 2,0 mm
<b>Kartonagendicke</b>	2,0 - 7,0 mm +/- 0,2 mm
<b>Kartonagenqualität nach DIN 55468</b>	1-wellig, Dicke bis ca. 4,0 mm (Qualität 1.10 - 1.40) 2-wellig, Dicke bis ca. 7,0 mm (Qualität 2.10 - 2.30)

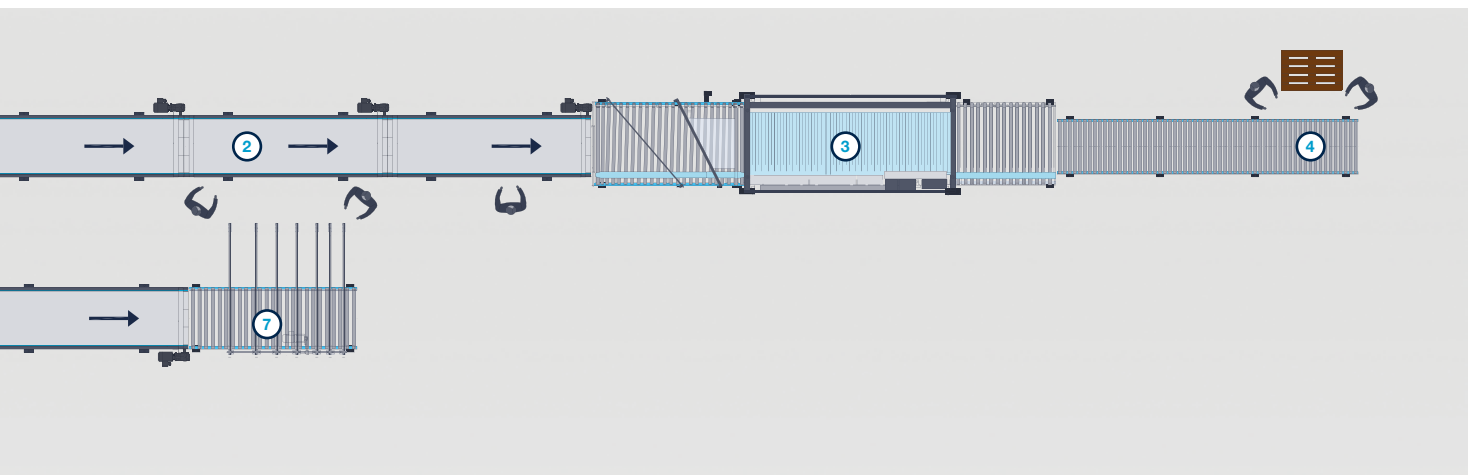
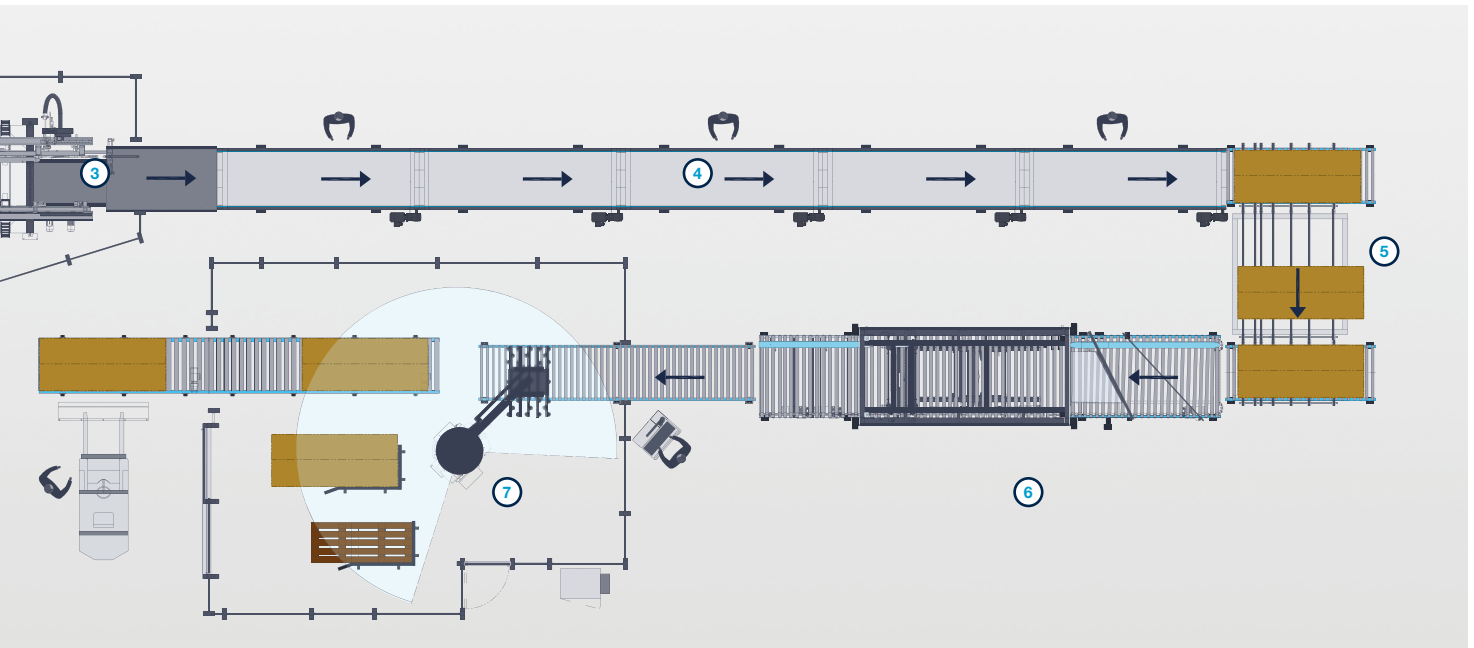

**3 PAQTEQ Integration in Verpackungslinie mit Roboterabstapelung**

- ① Karton-Schneidemaschine
- ② Ausrichtstation
- ③ Karton-Faltmaschine
- ④ Packstrecke
- ⑤ Winkelübergabe
- ⑥ Karton-Verschlussmaschine
- ⑦ Roboterabstapelung

# HC LIFE CYCLE SERVICES

Optimaler Service und individuelle Beratung sind beim Kauf unserer Maschinen inbegriffen. Wir unterstützen Sie mit Service-Innovationen und Produkten, die auf Ihre Anforderungen optimal zugeschnitten sind. Mit kurzen

Reaktionszeiten und schnellen Kundenlösungen sichern wir Ihnen eine hohe Verfügbarkeit und eine wirtschaftliche Produktion – über den gesamten Lebenszyklus Ihrer Maschine hinweg.



## TELESERVICE

- Hotline-Support durch geschulte Experten im TeleService bezüglich Steuerung, Mechanik und Verfahrenstechnik. Dadurch über 90% weniger Vor-Ort-Service-Einsätze und somit eine schnellere Lösung für Sie!
- Die ServiceBoard App hilft schnell, einfach und konkret Aufgaben zu lösen. Dies ermöglicht die mobile Live-Videodiagnose, das automatische Versenden von Serviceanfragen oder der Online-Ersatzteilkatalog eParts.



## SPARE PARTS SERVICE

- Hohe Teileverfügbarkeit und schnelle Lieferung.
- Sicherung der Qualität durch vordefinierte Ersatz- und Verschleißteil-Kits, bestehend aus Originalersatzteilen.
- 24h Ersatzteile online identifizieren und anfragen unter [www.eParts.de](http://www.eParts.de) oder im neuen HOMAG Webshop eCommerce ([Shop.homag.com](http://Shop.homag.com)) noch schneller und bequem bestellen.



## MODERNISIERUNG

- Halten Sie Ihren Maschinenpark aktuell und steigern Sie Ihre Produktivität sowie Produktqualität. Damit werden Sie schon heute den Produkthanforderungen von morgen gerecht!
- Wir unterstützen Sie mit Upgrades, Modernisierungen sowie individueller Beratung und Entwicklung.



## DIGITAL SERVICES

- ISN (intelliServiceNet) – Die neue TeleService-Lösung der Zukunft! Schnelle Wiederaufnahme der Produktion durch umfangreichen Zugriff des TeleService-Mitarbeiters auf relevante physikalische Daten.
- intelliAdvice App – bietet Ihnen Hilfe zur Selbsthilfe. Die Kombination aus unseren Erfahrungen und den vorhandenen Maschinendaten ergeben die präventiven Lösungsvorschläge der neuen App.



## SOFTWARE

- Telefonische Unterstützung und Beratung durch Software-Support.
- Digitalisierung Ihrer Musterteile mittels 3D-Scannen spart Zeit und Geld im Vergleich zu Neuprogrammierung.
- Nachträgliche Vernetzung Ihres Maschinenparks mit intelligenten Softwarelösungen von Konstruktion bis Produktion.



## FIELD SERVICE

- Steigerung der Maschinenverfügbarkeit und Erhöhung der Produktqualität durch zertifiziertes Service-Personal.
- Regelmäßige Überprüfung durch Wartung/Inspektion sichert höchste Qualität Ihrer Produkte.
- Minimierung von Stillstandzeiten bei unvorhersehbaren Störungen durch unsere hohe Technikerverfügbarkeit.

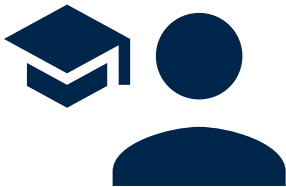

#### TRAININGS

- Durch exakt auf Ihre Bedürfnisse abgestimmte Trainings können Ihre Maschinenbediener HOMAG Maschinen optimal bedienen und warten.
- Verbunden damit erhalten Sie kundenspezifische Trainingsunterlagen mit praxiserprobten Übungen.
- Online Trainings und Webinare: Lernen ohne zu reisen – treffen Sie Ihren Trainer im digitalen Klassenraum.

Für Sie mehr als...

**1.350**

Servicemitarbeiter weltweit

**90%**

weniger Vor-Ort-Einsätze durch  
erfolgreiche TeleService

**5.000**

Kunden in Trainings/Jahr

**150.000**

Maschinen in 28 Sprachen  
elektronisch dokumentiert in eParts



# Instant-Packing

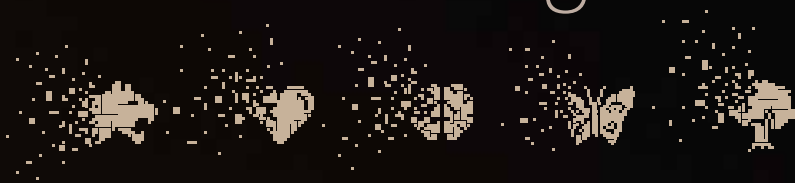

Die Kartonschneidemaschine PAQTEQ fertigt vollautomatisch maßgeschneiderte Verpackungen ab Losgröße 1, in nahezu jeder Form. Einfach, schnell und mit gleichbleibender Fertigungsgüte.





**HE HOMAG**

## **HOMAG Group AG**

info@homag.com

www.homag.com



## **YOUR SOLUTION**